



Nasze biokominki posiadają certyfikat bezpieczeństwa TÜV
 Our biofireplaces acquired a TÜV safety certificate
 Unsere Biokamine sind TÜV Rheinland zertifiziert
 Наши биокамины сертифицированы TÜV
 Our biofireplaces acquired a TÜV safety certificate
 Nos biocheminées sont certifiées par le TÜV
 Οι εστίες βιοαιθανόλης διαθέτουν την πιστοποίηση ασφαλείας TÜV
 Nostri biocamini hanno certificato di sicurezza TÜV
 Versión con certificado de seguridad TÜV opcional

Nasze Biokominki wyposażone są w bezpieczny bio - pojemnik

Bezpieczny pojemnik biokominka z wkładem absorbującym / chłonnym to nowe rozwiązanie zastosowane w pojemnikach do biokominków. Pozwala on na znaczne zmniejszenie zużycia paliwa, a przede wszystkim wyklucza ryzyko wylania / rozlania się paliwa, nawet w razie przypadkowego przewrócenia się biokominka z palącym się paliwem w pojemniku.



Our Biofireplaces are equipped in safe bio container

Safety container of bio-fireplace with absorbing material inside is a new solution used in bio containers. It allows for a significant reduction in fuel consumption in case of accidental tipping biofireplace, and above all eliminates any risk of spillage of fuel in the event of accidental overturning of bio-fireplace with the the burning fuel in the container .

Unsere Biokamine sind mit einem sicheren Behälter ausgestattet

Sicherer Behälter des Biokamins mit einem Keramikschwamm, der sich durch Saug Eigenschaften auszeichnet, ist eine neue Lösung in den Bio-Kaminen. Die Anwendung des Keramikschwamms lässt einerseits den Verbrauch von Bio-Brennstoff sinnvoll reduzieren, vor allem aber schützt vor dem Verschütten des Brennstoffs außerhalb des Behälters, auch wenn er während des Brennprozesses umkippt.

Наши биокамины оснащены в безопасный био - контейнер

Безопасный контейнер для биокамина с абсорбирующим материалом - это новое решение для биоконтейнеров, которое позволяет уменьшить потребление биотоплива и исключает риск разлития этого топлива даже при случайном опрокидывании биокамина во время горения.

Naše biokrby jsou vybaveny bezpečnostním zásobníkem na biopalivo

Bezpečnostní zásobník biokrbu obsahující absorbční materiál je nové řešení používané u biokrbů. Umožňuje výrazné snížení spotřeby paliva a především eliminuje jakékoliv riziko úniku paliva v případě náhodného převrácení biokrbu s hořícím palivem v zásobníku.

Bio-cheminée avec le conteneur sécuritaire

Le contenant sécuritaire du bio-cheminée avec contribution absorbant, c'est nouvelle solution utilisée dans des conteneurs pour les bio-cheminée. Il permet une réduction significative de la consommation de carburant, et surtout à écarter le risque de fuite / déversement de carburant, même en cas de renversement accidentel de la bio-cheminée avec le carburant brûlant dans le conteneur.

Οι διακοσμητικές εστίες βιοαιθανόλης διαθέτουν ένα ασφαλές δοχείο βιοκαυσίμου

Ασφαλές δοχείο για τις εστίες βιοαιθανόλης είναι μία νέα λύση με απορροφητικό ένθετο, το οποίο μειώνει την κατανάλωση βιοαιθανόλης, καθώς και αποτρέπει τυχών ξεχειλίσμα του υγρού. Είναι ασφαλές ακόμη σε περίπτωση ατυχήματος με αναμμένη εστία.

I nostri biocamini sono dotati di bruciatori sicuri

Il sicuro contenitore di biocamino, con bruciatore assorbente è una nuova soluzione utilizzata nei contenitori per i biocamini. Tale soluzione permette una significativa riduzione del consumo di carburante, ma soprattutto previene di fuoriuscita di carburante, anche in caso di un ribaltamento di biocamino durante la combustione del carburante nel contenitore.

Biochimeneas con depósito de seguridad

El depósito de seguridad de la biochimenea, con interior absorbente, es la solución más avanzada para este tipo de chimeneas. Permite un significativo ahorro de combustible además de eliminar el riesgo de fugas y de derramamiento, incluso en el caso de vuelco accidental de la biochimenea.



Material: / Material: / Gehäuse: / материал: / Material: / Material: / Υλικό: / Materiale: / Material:



Waga: / Weight: / Gewicht: / в ес: / Hmotnost: / Poids: / Βάρος: / Peso: / Peso:



Pojemność pojemnika, biowkładki / Capacity of the biocontainer / Volumen des Biobehälter / Емкость био контейнера, био вкладыша / La capacité du récipient / Brûleur / Capacidad del depósito

UWAGA: Pojemnik można zapelnic maksymalnie do 50% jego objętości / NOTE: The container can be filled up to 50% of its volume / HINWEIS: Der Container kann bis zu 50% seines Volumens zu füllen / ВНИМАНИЕ: Контейнер можна заполнить максимально до 50% его объема / ATTENTION: Le récipient peut être rempli jusqu'à maximum 50 % de son volume / NOTA: El depósito puede rellenarse hasta el 50% de su capacidad.

Biokominek dostępny w wersji z szybą
 Biofireplace available with glass as an option
 Biokamin erhältlich optional mit dem Schutzglas
 Био-камин доступен в версии со стеклом
 Biokrb dostupný se sklem, jako volitelným příslušenstvím
 Bio-cheminée disponible avec verre
 Εστία βιοαιθανόλης διαθέσιμη σε έκδοση με τζάμι
 Il biocamino è disponibile con il vetro, come opzione a scelta
 Chimenea disponible con cristal protector (opcional)



D-ALFA

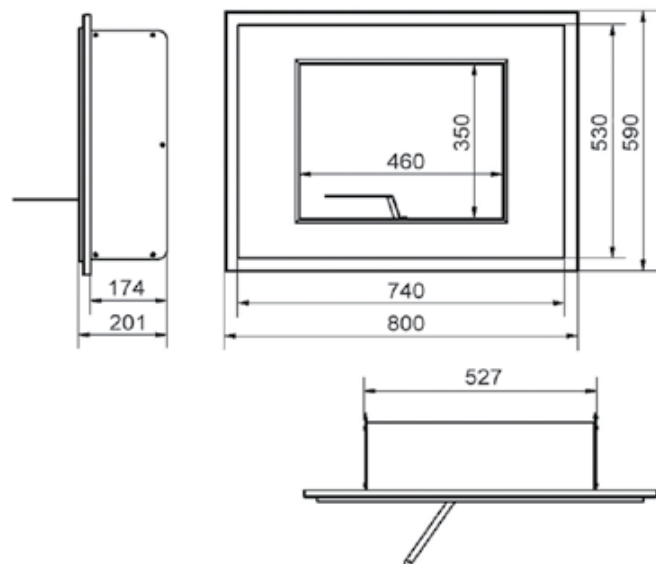

17

1,2



CONFORME ALLA NORMATIVA EN16647:2016

dim. (L x H x P) Cm
bruciatore
peso
potenza
garanzia

80X59X21

1x1.5 L

17 Kg

3, kw

2 anni + 1 anno Dugez*

mm 590



mm 800

mm 210









D-BRAVO

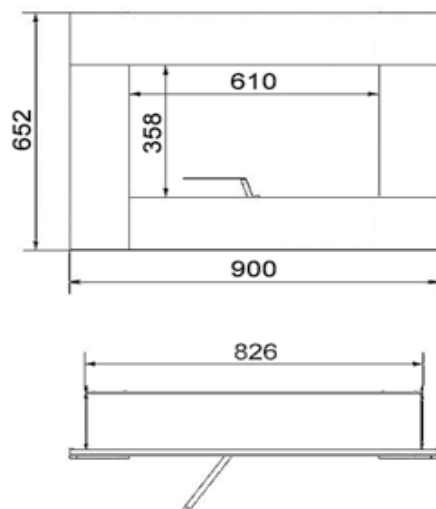

CONFORME ALLA NORMATIVA EN16647:2016

dim. (L x H x P) Cm	90X65X20
bruciatore	1x1.5 L
peso	23 Kg
potenza	3,kw
garanzia	2 anni + 1 anno Dugez*

